

➤ Core criteria for steering racks

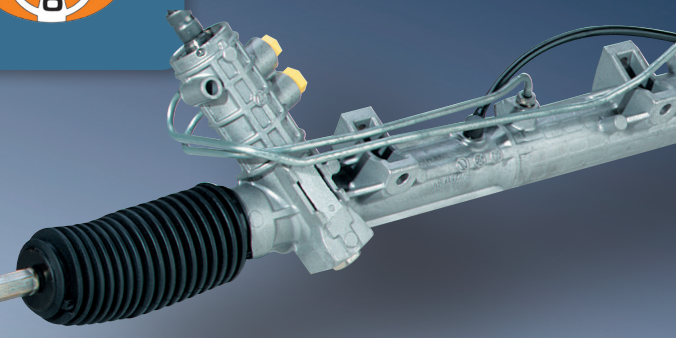

- ⓐ ACCEPTABLE CORE RETURN
- ⓓ PFANDWERT-GUTSCHRIFT
- ⓓⓔ DEPOSITUM GODKENDT
- ⓔⓢ CASCO CORRECTO PARA DEVOLUCION
- ⓕ VIEU MATÉRIEL ADMIS
- Ⓝⓕ WORDT GEACCEPTEERD
- Ⓝⓞ GODKJENT RETUR
- ⓔⓐ CASCO CORRETO PARA DEVOLUÇÃO
- Ⓡⓞ SE ACCEPTĂ
- ⓔⓔ STOMRETUR ACCEPTERAS

- ⓐ UNACCEPTABLE CORE RETURN
- ⓓ KEINE PFANDWERT-GUTSCHRIFT
- ⓓⓔ DEPOSITUM IKKE GODKENDT
- ⓔⓢ CASCO NO ACEPTABLE
- ⓕ VIEU MATÉRIEL NON ADMIS
- Ⓝⓕ WORDT NIET GEACCEPTEERD
- Ⓝⓞ IKKE GODKJENT RETUR
- ⓔⓐ CASCO NO ACEPTABLE
- Ⓡⓞ NU SE ACCEPTĂ
- ⓔⓔ STOMRETUR ACCEPTERAS EJ



## > GKN Tech Tip

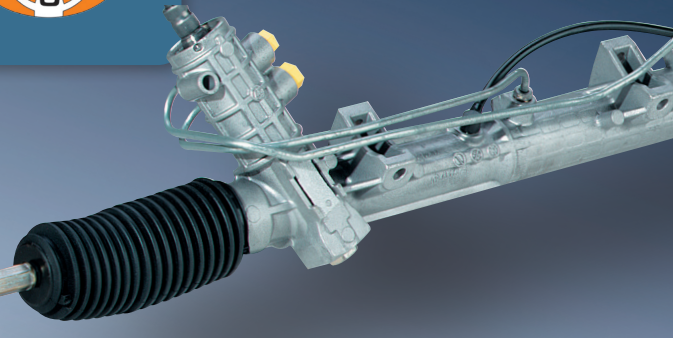

(GB)

**WARNING!**

THIS UNIT HAS BEEN TESTED PRIOR TO DISPATCH FROM OUR FACTORY. DO NOT STRIKE OR USE EXCESSIVE FORCE WHEN FITTING STEERING COUPLING TO PINION SHAFT. BEFORE FITTING FLUSH PUMP AND SUPPLY PIPES OF DIRT OR OTHER CONTAMINANTS, WHICH ONCE IN THE UNIT, CAN CAUSE PREMATURE FAILURE AND MAY **INVALIDATE OUR GUARANTEE.**

(D)

**ACHTUNG!**

DIESE LENKUNG WURDE GETESTET, BEVOR SIE UNSER WERK VERLASSEN HAT. WENDEN SIE BEI DER MONTAGE DES KREUZGELENKS AUF DIE WELLE KEINE ÜBERTRIEBENE KRAFT ODER SCHLÄGE AN. SPÜLEN SIE VOR DER MONTAGE DIE PUMPE UND ANSCHLUSSLEITUNGEN GUT DURCH, UM SCHMUTZ UND VERUNREINIGUNGEN ZU ENTFERNEN. IM SYSTEM ZURÜCKBLEIBENDE VERSCHMUTZUNGEN KÖNNEN DIE NEUE LENKUNG ZERSTÖREN. **IN DIESEM FALL ENTFÄLLT JEDE GARANTIELEISTUNG.**

(DK)

**ADVARSEL!**

DENNE TANDSTANG ER BLEVET KONTROLLERET INDEN AFSENDELSE FRA VORT LAGER. SLÅ IKKE OG ANVEND IKKE VOLD, NÅR STYREKOBLINGEN MONTERES PÅ STYRESNEKKEN. FØR MONTERING SKYLLES PUMPEN OG TILFØRSELSRØR FRI FOR SNAVS OG ANDRE URENHEDER, SOM KAN FORÅRSAGE FOR TIDLIGT FEJL OG BETYDE **BORTFALD AF GARANTI.**

(ES)

**AVISO**

ESTA UNIDAD HA SIDO TESTADA EN NUESTRA FÁBRICA PREVIAMENTE A SU ENVÍO. NO GOLPEE NI UTILICE EXCESIVA FUERZA CUANDO ACOPLE LA DIRECCION AL EJE. ANTES DE MONTAR LA PIEZA LIMPIE EL CIRCUITO PARA ELIMINAR SUCIEDAD Y OTROS CONTAMINANTES QUE PUEDEN CAUSAR FALLO PREMATURO DE LA PIEZA E **INVALIDAR NUESTRA GARANTIA.**

(FR)

**ATTENTION**

CETTE DIRECTION A ETE TESTEE DANS NOTRE USEINE AVANT EMBALLAGE. NE PAS FORCER EXCESSIVEMENT POUR ACCOUPLER LA COLONNE DE DIRECTION AU PIGNON D'ENTERTRAINMENT DE LA CREMAILLERE. AVANT DE CENNECTER LES RACCORDS HYDRAULIQUES PROVENANT DE LA POMPE ET ALLANT AU RESERVOIR, S'ASSURER QU'AUCUN CORPS ETRANGER, NE S'EST INTRODUIT DANS LES TUYAUX OU LEUR LOGEMENT, LEUR PRESENCE PEUT CAUSER DES DISFONCTIONNEMENTS IRREMEDIABLES CE QUI **ANNULERA LA GARANTIE.**

(NL)

**ATTENTIE:**

DIT ONDERDEEL WERD GETEST IN ONZE FABRIEK VÓÓR HET INPAKKEN. GEBRUIK GEEN ONNODIGE KRACHT BIJ HET MONTEREN VAN DE AS VAN DE STUURKOLOM AAN HET STUURHUIS (PIGNON). SPOEL VÓÓR MONTAGE DE POMP EN DE TOEVOERLEIDINGEN GOED DOOR OM VUIL OF ANDER MATERIAAL TE VERWIJDEREN. ACHTERGEBLEVEN VUIL KAN SCHADE VEROORZAKEN AAN DE NIEUWE POMP.

**DEZE SCHADE WORDT NIET GEDEKT DOOR DE GARANTIE.**

(NO)

**ADVARSEL**

DENNE TANNSTANGEN ER TESTET NØYE INNEN DEN FORLOT FABRIKKEN. BRUK IKKE SLAG ELLER MAKT NÅR RATTSTAMMEN OG TANNSTANGEN SAMMENFØYES. SKYLL SERVOPUMPE OG RØR GRUNDIG INNEN MONTERING FOR Å FJERNE FORURENSNING SOM REDUSERER LEVETIDEN TIL TANNSTANGEN. **UNNLATELSE MEDFØRER BORTFALL AV GARANTI.**

(PT)

**AVISO**

ESTA UNIDADE FOI TESTADA EN NOSSO FACTORY ANTES DA EXPEDIÇÃO. NÃO DE GOLPES NEM USE EXCESIVA FORÇA QUANDO O ACOPLE AO EIXO. LIMPE O CIRCUITO PARA ELIMINAR SUJEIRA E OUTROS POLUENTES QUE PODE CAUSAR FALHA PREMATURA DA PEÇA E **INVALIDAR NOSSA GARANTIA.**

(RO)

**ATENȚIE**

ACEASTĂ PIEȘĂ A FOST VERIFICATĂ ÎN UZINA NOASTRĂ ÎNAINTE DE ÎMPACHETARE. NU FORȚAȚI ȘI NU APLICAȚI FORȚĂ EXCESIVĂ PENTRU A CUPLA LA COLOANA DE DIRECȚIE LA ARBORELE DE ANTRENARE. ÎNAINTE DE MONTARE SPĂLAȚI POMPA ȘI CONDUCTELE DE ALIMENTARE DE MIZERIE SAU ALTE IMPURITĂȚI CARE AJUNGÂND ÎN CASETA DE DIRECȚIE POT CAUZA O UZURĂ PREMATURĂ ȘI **DUCE LA RESPINGEREA GARANȚIEI.**

(SE)

**VARNING!**

DENNA STYRVÄXEL ÄR TESTAD INNAN DEN LÄMNADE FABRIKEN SLÅ INTE ELLER ANVÄND VÄLD VID MONTERING MOT RATTSTÄNG. SPOLA NOGGRANT IGENOM SERVOPUMP OCH RÖR FÖR ATT UNDVIKA FÖRORENINGAR SOM BEGRÄNSAR STYRVÄXELNS LIVSLÄNGD. **UNDANTAG FRÅN DETTA KAN OIGILTIGFÖRKLARA GARANTIN.**