

## **Abwicklung Pfandwertteile Austausch-Bremssättel, Austausch-Lenkgetriebe, Austausch-Servopumpen**

### **Rücknahmevoraussetzungen**

Um Ihnen die Abwicklung von Pfandwertteilen zu erleichtern, haben wir einige wichtige Informationen für Sie zusammengefasst. Teile dieser Informationen sind auch Bestandteil unserer Jahresvereinbarung.

- a) Bei Berechnung von Artikeln mit Pfandwerten (Austausch-Bremssättel, Austausch-Lenkgetriebe und Austausch-Servopumpen) wird neben dem Warenwert, der Pfandwert, entsprechend den vereinbarten Zahlungsbedingungen fakturiert.
- b) Pfandwertteile senden Sie bitte **frei Haus** mit dem Spediteur Ihrer Wahl an:

**TRW KFZ Ausrüstung GmbH**  
Rudolf-Diesel-Str.5- 7  
56566 Neuwied

**Abteilung:** Wareneingang

**Bereich:** Altteileabwicklung

- c) Die Stückzahl pro Artikelnummern der an TRW gelieferten Pfandwertteile muss mit dem Bezug pro Artikelnummer übereinstimmen.
- d) Für Pfandwertteile, welche als Austauschteile nicht bei TRW bezogen wurden, kann keine Gutschrift erfolgen.
- e) Nach Eingang des Pfandwertteils bei TRW und seiner Prüfung wird dem Kunden bei Erfüllung der Rücknahmevoraussetzungen der Pfandwert gutgeschrieben.

- f) Der Pfandwertanhänger, welcher zusammen mit dem Austauschteil geliefert wird und mit der entsprechenden Teilenummer gekennzeichnet ist, muss vor der Rücksendung zur Identifikation an das Pfandwertteil angebracht werden.
- g) Die Rücksendung des Pfandwertteils muss im Originalkarton, in dem das Austauschteil geliefert wurde, erfolgen.

Besonders die Bewertung der Altteile, ob die Rücknahmevoraussetzungen erfüllt sind, bereitet in der Praxis immer wieder Schwierigkeiten.

Um ein funktionierendes Recyclingsystem zu garantieren, können nur Altteile zurückgenommen und gutgeschrieben werden, die zur Aufbereitung verwendet werden können.

Dazu haben wir auf den folgenden Seiten die Rücknahmevoraussetzungen für Austauschbremsstäbe und Austauschlenkgetriebe nochmals zusammengefasst.

## Rücknahmevoraussetzung für Austauschbremsättel:

1. Vor Rücksendung muss der Rücknahmeanhänger am Altteil angebracht werden, um eine Gutschrift zu erhalten.
2. Altteil muss komplett sein.
3. Keine Schäden am Gehäuse oder Betätigungseinrichtungen.
4. Verschlussstopfen des Austauschbauteiles am Altteil anbringen.
5. Altteile mit defekten Ein-/Auslassgewinden werden nicht akzeptiert.
6. Veränderungen oder Nacharbeiten am Hydraulikgehäuse werden nicht akzeptiert.
7. Befestigungs- oder Verschlusschrauben dürfen nicht beschädigt sein.
8. Altteile mit zerlegter oder unvollständiger Handbremsbetätigung werden nicht akzeptiert.
9. Altteile, die bereits einmal aufbereitet wurden, werden nicht anerkannt.
10. Altteile in Originalverpackung zurücksenden.

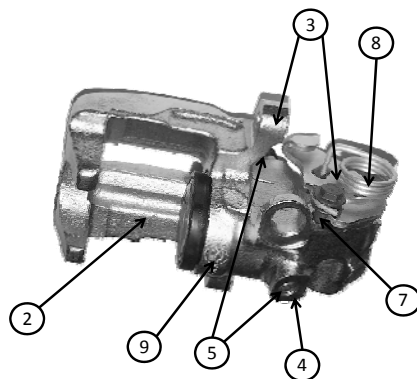

**Sollte bei der Prüfung des Altteiles Fehler gefunden werden, die keine Aufbereitung erlauben, kann der Pfandwert nicht gutgeschrieben werden.**

## Rücknahmevoraussetzung für Austauschlenkgetriebe:

1. Roten Anhänger vom Austauschteil entfernen und am Altteil anbringen. Sie müssen diesen Anhänger am alten Lenkgetriebe angebracht zurücksenden, um eine Gutschrift zu erhalten.
2. Altteil muss komplett sein, wie im aktuellen Lenkgetriebe-Katalog dargestellt.
3. Keine Schäden an Befestigung oder Metallrohr.
4. Schutzkappen für Gewinde und Nut des Austauschteils am Altteil befestigen.
5. Verschlussstopfen des Austauschteils am Altteil anbringen.
6. Altteile mit defekten Ein-/Auslassgewinden werden nicht akzeptiert.
7. Altteile mit defekten Axialgelenken werden nicht akzeptiert.
8. Altteile in Originalverpackung zurücksenden.

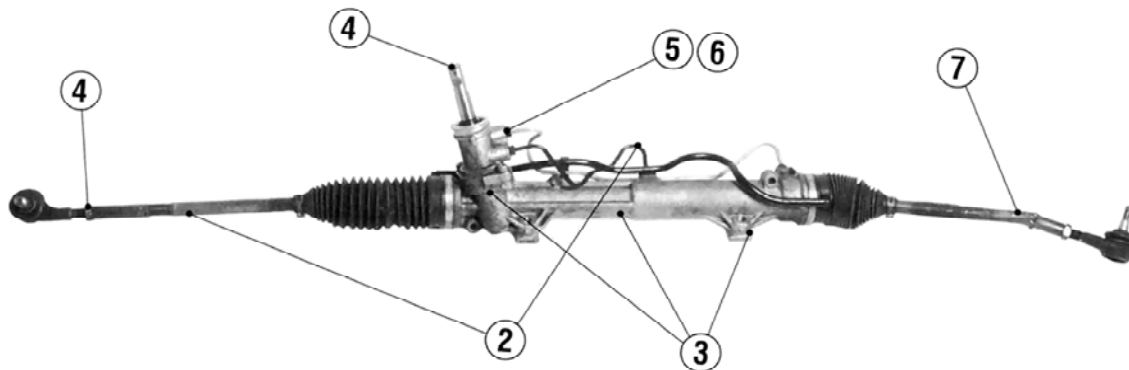

**Sollte bei der Prüfung des Altteiles Fehler gefunden werden, die keine Aufbereitung erlauben, kann der Pfandwert nicht gutgeschrieben werden.**

## Rücknahmevoraussetzung für Austausch-Servopumpen:

1. Roten Anhänger vom Austauschteil entfernen und am Altteil anbringen. Sie müssen diesen Anhänger am Altteil angebracht zurücksenden, um eine Gutschrift zu erhalten.
2. Altteil muss entsprechend dem Austauschteil komplett sein.
3. Keine Beschädigung an Befestigung und Metallrohr.
4. Öl ablassen.
5. Schutz für Gewinde und Muttern sowie Verschlussstöpsel vom Austauschteil müssen an das Altteil angebracht werden.
6. Altteile mit beschädigten Gewinden werden nicht akzeptiert.
7. Altteile mit beschädigten Riemenscheiben und Wellen können nicht akzeptiert werden.
8. Altteile in Originalverpackung zurücksenden.

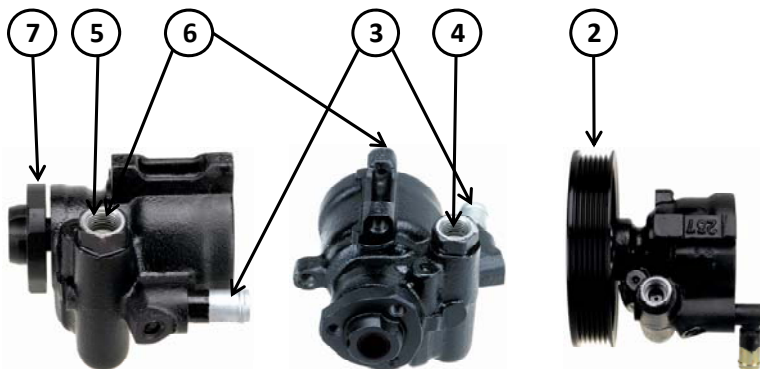

**Sollte bei der Prüfung des Altteiles Fehler gefunden werden, die keine Aufbereitung erlauben, kann der Pfandwert nicht gutgeschrieben werden.**